

RUTFLAGGAN NR 3 1988

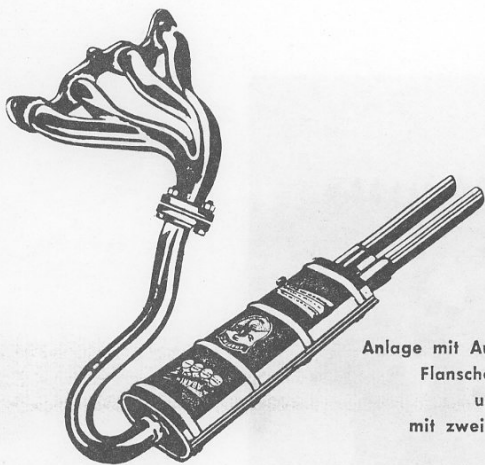

RACERHISTORISKA KLUBBEN
Box 2037 - S-162 02 Vällingby, Sweden

DAGS ATT DÄMPA...



Sporttyp

Anlage mit Auspuffkrümmer,
Flanschen, Dichtungen
und Auspufftopf
mit zwei Auslassrohren



ABARTH

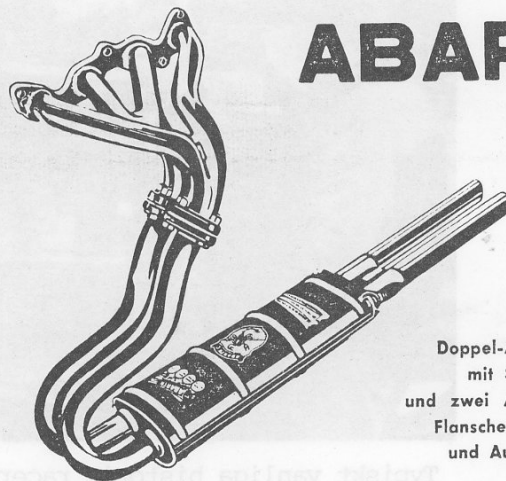

Renntyp

Doppel-Auspuffanlage
mit Schalldämpfer
und zwei Auslassrohren,
Flanschen, Dichtungen
und Auspuffkrümmer



10 ÅRS - JUBILÉÉT:

!! ANDERSTORP

18-19/6!!

JUBILEET!

10 ÅR 10 ÅR 10 ÅR 10 ÅR 10 ÅR 10 ÅR 10 ÅR 10 ÅR 10 ÅR

Klubbens tioårsjubileum firas på Anderstorp den 18-19 JUNI.

Vi bullar upp med stor fest på hotellet i Anderstorp på lördagskvällen .

Anmälan görs till Leif Jönsson, tel kvällar 08/ 514173

På söndagen kommer stort tält och gratis lunch till alla medlemmar att vara uppsatt. Familjemedlemmar, mekar mfl debiteras endast självkostnadspris så klart.

Förstås blir helgens racing något alldeles extra och förutom en stor uppslutning från alla "vanliga" historiska aktörer hoppas vi kunna krydda startlinjen med några kändisar från tiden!

Väl mött med racerbil och familj!!

Evenemangskommittén



Typiskt vanliga historic racers

SKANDINAVIAN RACEWAY FIRAR 20 ÅR!

REMIÄRTÄVLING SÖNDAG 16 JUNI KL. 12.00

scandinavian
RACEWAY

ANDERSTORP
SWEDEN

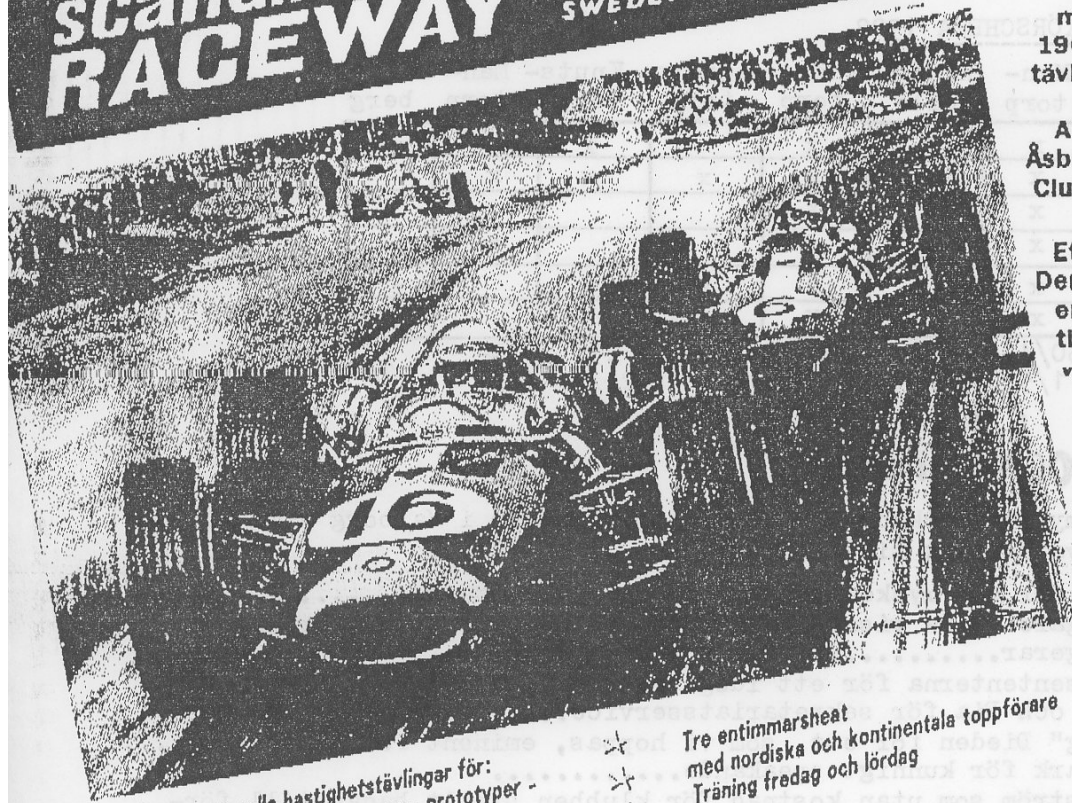

Internationella hastighetstävlingar för:
Standardbilar - sportvagnar - prototyper -
Formel 3 på Skandinaviens första riktiga
Grand Prix-bana

✱ Tre entimmarshet
✱ med nordiska och kontinentala toppförare
✱ Träning fredag och lördag

Smokey
MEET '88

För 20 år sedan blev drömmen verklighet. Den 16 juni 1968 kunde den första racertävlingen arrangeras på Scandinavian Raceway i Anderstorp. Sven "Smokey" Åsberg och Anderstorp Racing Club inbjöd till "internationella hastighetstävlingar".

Ett jubileum väl värt att fira. Den 18-19 juni 1988 inbjuder därför Anderstorp RC och tidningen Bilsport till Sportvagns Meeting och Racerhistoriska Klubben till Historisk Racing på Scandinavian Raceway. RHK firar samtidigt 10-årsjubileum som klubb! Ett evenemang som ingen sann entusiast får missa. Alla sportvagnsägare är välkomna, med eller utan bil. Till race eller till utställning av den egna bilen.

(Mer info i nästa nr av Bilsport!)



BILSPORT



PROGRAM SMOKEY MEET 1988:

LÖRDAG 18 JUNI

Sportvagnsrally	Endast registrerade bilar kan delta
Prestandatest	Testa bilen mot dator på banan
Fri banåkning	Åkning under lugna former på racerbanan
Tidsträning	Med Historiska racerbilar

SÖNDAG 19 JUNI

Concured elegance	Utställning av träffdeltagarnas bilar
Historisk racing (6 klasser)	Förkrigsbilar, Sportvagnar, GT/GTS-bilar, Standardvagnar, Formelbilar, Racersportvagnar

Schemat igen!

Viss förvirring rådde tyvärr angående heat och körschema i RUTFLAGGAN 1-88. Detta i kombination med en del ändringar gör att vi tar om det igen, alltså:

- HEAT 1: Förkrigsbilar kat A - D, Midgets, MG T-modeller samt sådana bilar som, oaktat att de tillverkats efter kriget, ändå kan anses såsom förkrigskonstruktioner.
- HEAT 2: GT/GTS-bilar kat E och F.
- HEAT 3: Standardvagnar t.o.m. 1965.
- HEAT 4: F3 1000cc, F3 1600cc t.o.m. 1973, Formel Ford t.o.m.-71, FVee
- HEAT 5: Sportvagnar kat E och F, modifierade GT/GTS enl App K 3.7 kat E och F, FJ.
- HEAT 6: Racersportvagnar kat G 1966 - 1971, GS nationellt tillägg, i princip Gr 3.

KÖRSHEMA 1988

Man- Kinne- Anders-Anders- Knuts- Man- Falken-
torp kulle torp torp torp torp berg

Heat 1	x	x	x		x		x
Heat 2	x	x	x	x	x	x	
Heat 3	x	x	x			x	
Heat 4	x	x	x			x	
Heat 5	x		x	x	x		x
Heat 6	x		x		x		x
	30/4- 1/5	28- 29/5	18- 19/6	2-3/7	23- 24/7	13- 14/8	3-4/9

I vått och torrt...

Efter det mycket lyckade evenemanget på Mantorp i Valborg vill vi rikta ett varmt tack till följande:

- MK Scandia för ett mycket väl genomfört arrangemang.....
- Alla deltagare vilka visade att konceptet med enbart historisk racing fungerar.....
- Klassrepresententerna för ett idogt arbete.....
- Maria, Gia och Pia för sekretariatsservice.....
- Bengt "Frog" Dieden för ett, som vi hoppas, eminent fotograferande....
- Janne Tromark för kunnigt speakande.....
- Magnus Öhrström som utan kostnad för klubben ställt banan till förfogande.....
- Lasse Svensson som genomförde den befarade bullermätningen på ett lugnt och sansat sätt.....
- Domaren Henrik Aula för många goda råd inför framtiden.....
- samt sist men inte minst John Pohlman för ett superb väder.....

SÖNDAG 19 JUNI

LÖRDAG 18 JUNI

Utbildning av tävlings-
domare
Förkylnings- och
GT/GTS-bilar
Standardvagnar
och Formelbilar
Racersport-
vagnar

Concord elegance
Historisk racing
(8 klasser)

Endast registrerade bilar
kan delta
Fasta bilen mot dator på
banan
Åkning under lugna former
på racerbana
Med historiska racingbilar

Sportvagnstävling
Presendebast
Förberedning
Tävlingsledning

Nedanstående anlände för sent för att kunna översättas, men vi hoppas att en engelsk läsövning kan vara nyttig inför englandssemestern.

HISTORICAL CARS INFORMATION

A - MODIFICATIONS AND CLARIFICATIONS TO APPENDIX K

Art. 1 - Period classification

- Clarification : in class F, those pre-1961 mid-engined single-seater cars which are excluded from class E, shall nonetheless be governed by the technical regulations for class E.
- New definition of class G, for application from 1st January 1989 :
Class G - Single seater and sports cars of historical interest constructed after 31.12.1965. and up to 31.12.1971, which are no longer eligible for current racing and which conform to the following definitions as contained in the Appendix J of 1966, and to the relevant regulations of their date of construction : Group 4 - Sports Cars ; Group 6 - Sports-Prototype Cars ; Group 7 - Two-seater Racing Cars ; Group 8 - Formula Racing Cars ; Group 9 - Formula Libre excluding single-make-engined formulae (e.g. F/Ford, F/Renault).
Safety measures for these cars are the same as those stipulated for cars of class F, in Art. 5.

Art. 3 - Type classification

- New definition of art. 3.7, for application from 1st January 1989 :
3.7) Grand Touring Prototypes (GTP) :
Two categories of cars are admitted to international competition under this definition :
A - All genuine GT Prototype models which raced internationally in the period from 1963 to 1965, to original specifications.
B - 1- All models constructed in 1964 or 1965 which were homologated in group 3 or group 4 in 1966.
2- All pre-1966 GT cars modified beyond the provisions of articles 3.5 and 3.6 plus 1964 and 1965 models which would have been eligible for homologation in 1966 in group 3 (500 ex.) or group 4 (25 ex.).
All cars must respect article 3.3 (period modified), but track widths may not be modified. Cars of category B will not be eligible for FIA Championships.

Art. 5 - Safety Prescriptions

c) Fuel Lines and Tanks

The application of this article as far as fuel tanks are concerned, is postponed to 1st January 1989, for all post-1960 cars. For cars built up to 31st December 1960, the measures for fuel tanks are advised but not obligatory.

k) Rollbars : supplementary information

- From 1.1.89, rollcages must not be of more than 6 point design.
- Concerning aluminium bars, article 253.8.5 of Appendix J ("Exceptions") must be applied (certification of resistance equivalent to Appendix J specifications).
- For installations on backbone, tubular or other unusual chassis, builders and scrutineers should refer for guidance to Appendix J, article 275 14.5.c, points 4 and 5 of "General considerations".
- Should it be impossible to make an installation in conformity with Appendix J on a particular car, the ASN must be satisfied that the conditions of article 253.8.5 are met before approval of the car.

B - ELIGIBILITY DECISIONS

JAGUAR TYPE-E

- Valves : each of the valve sizes shown on the homologation form may be used with either of the homologated heads.
- Homologation forms : cars of class E must conform to form n° 34 (6A) of 1961 and cars of class F to form n° 100 (6B) of 1963.

MARCOS VOLVO

The 1800 and 2 litres versions are both acceptable as GT Prototypes, but neither of them as class F GTS cars.

DIVA 1650 cc

This car is not acceptable as a GTS.

NOISE...

Trycket på bisportförbundet gällande ljudrestriktioner är hårt från berörda länsstyrelser. Man har angivit en MAX LJUDNIVA på 113 decibel. Inga dispenser kommer att ges utom eventuellt till förkrigsbilar, vilka vid besiktningstillfällena kommer att kunna få köra efter beslut från besiktningsmannen.

Exempel på hur högt villåter :

ALFA 1300-1600	115-130+ dB
PORSCHE 356	113-120 dB
TRIUMPH TR	114-120 dB
SAAB 2-takt	130+ dB
Formel JUNIOR 1000 (4-2-1)	113 dB
M(-od)G TC	117 dB
BUGATTI type 35	122 dB
LOLA T70	124 dB
ELVA McLAREN	124 dB
CHEVRON B8	130 dB

Chairman's Comment

Som väl alla vid det här laget redan har noterat skedde vid tävlingarna på Mantorp en bullermätning i SBF:s regi. Mätningen utfördes under söndagen och omfattade samtliga bilar. Man kan nog säga att den genomsnittliga ljudnivån låg högre än väntat.

Med anledning av ovan skedda har Racerhistoriska Klubben ansökt om befrielse från bullerkravet för billar tillverkade före 1941 samt för en- och tvåsitsiga tävlingsbilar t.o.m. 1971.

Av detta utläses två saker:

- 1) Svar från SBF:s racingutskott har i skrivande stund ej kommit, men vi kommer naturligtvis att informera så snart som möjligt.
- 2) GT/GTS-bilar samt Standardvagnar omfattas ej av ansökan och har att redan till tävlingen på Kinnekulle rätta sig efter 113-dBkravet. Anledningen till detta är att det är omöjligt att hävda att dessa bilkategorier inte skulle kunna utrustas med ljuddämpare, de var ju från början redan försedda med sådana.
Den som skall delta på Kinnekulle med GT/GTS eller Standardvagn MÅSTE göra ett hyggligt försök att få ner bullernivån till 113 db eller mindre annars löper vederbörande uppenbar risk att få åka hem med oförrättat ärende.

Europatouren

:II

Tidigt på måndagmorgonen anlände vi så till öriket. Vi höll faktiskt på att försova oss, för när vi vaknade i husbussen, så höll man för fullt på med att köra av. Tullen var det inga problem med, och tidig frukost avnjöts A 2:an alldeles vid racerbanan Lydden Hill som ligger alldeles utanför Dover. Sedan tog undertecknad över ratten för riktning London. Att köra med husbil med släp inne i London vid 8-rusningen, det har sin alldeles speciella "tjusning", det kan jag försäkra. Men trots allt flöt det framåt i soppan av dubbeldäckare, gamla Transiter, Rollsar japanare m.m. Först besöktes Len Street, en stor Lotushandlare, där Lotusfolket skulle förse sig med reservdelar, men i vanlig ordning så fanns inte allt hemma. Därefter bar det av till Peters firma, PRW Hillingdon Motor, alldeles vid A 40 i Londons västra utkanter. Man hade främst försäljning och service av British Leylands produkter, men hade också en speciell verkstad för litet mer udda saker som Lotus, Alvis, Ferrari, och även Peters egna tävlingsbilar. Peters tävlingsmekaniker som också heter Peter förestod denna delen, tillsammans med en yngre förmåga som också hette Peter. Här skulle vi få lov att fixa till Tommys Lotus, och vi bodde i husbilen utanför. I verkstaden gjordes också servicen för Marcos och Clan, som Peter också representerade.

Peter hade inte kommit hem ännu, men vi blev inbjudna på middag av Peters hustru, Ronda, på kvällen i deras hem ännu en bit utanför London. Vi fick även möjlighet till ett bad, och det var behövligt. Till middagen var även en äldre australiensare, Paul Samuel, och hans "hiece", inbjudna. "Niesen" visade sig senare snarare vara hans "mistress", men det är en annan historia. Paul skulle också vara med på Brands Hatch med sin Lotus XI, som fraktats från Australien! 1985 hade han också varit i Europa och tävlat med sin Lotus Fifteen. Det bjöds på god mat, och Paul hade en hel del att berätta i ämnet "bilar och racing". Tommy uttryckte sina bekymmer över att han bara fanns med i startlistan i FISA-loppet och inte i loppet för pre-60 sports-cars trots att anmälningsavgiften betalats för bägge. Paul förklarade: "Brian Cocks won't pay you any money back, so you will be allowed to start." Sent på kvällen återvände vi till vår "lägerplats" vid PRW.

Följande dag hade Tommy hyrt en bil och åkte på affärsbesök, och Brundis och jag skulle demontera motorn, men skall sanningen fram så var vi väl inte så där väldigt aktiva, utan den mesta tiden gick åt att läsa införskaffade motortidningar. Peter, tävlingsmeken, skulle byta ut pedalboxen på en Marcos Mantula som skulle tjänstgöra som "Pace-car" till historic-racet. Det var för dålig hävarm i den befintliga bromspedalen, och följaktligen dålig broms. Marcosen skulle även "uppdateras" med en vinge på bakluckan. När Tommy återvänt drog vi in till stan för att besöka Lotusklubben som hade möte, där Caterhams VD Graham Nearn höll ett föredrag om Caterham Cars och Caterham/Lotus Seven.

Följande dag skulle motorn så rivas. Det syntes på toppackningen att det hade "blåst" litet på två cylindrar, och våra provisoriska aluminiumshims hade tryckts ihop, och delvis smulats sönder. Nytt shimsmaterial beställdes. Peter höll fortfarande på med Marcosen. Pedalboxen var popnitad och dessutom silikonklistrad, så den satt. Det var även besvär med att få fram rätt färg till vingen. Porsche red hade man sagt på Marcos. Men nix. "Then it must be Ferrari

Cavallino Rosso" , men det var det inte heller. "Then it must be some f---ing colour we have had standing here." Med hjälp av målaren fick Peter själv försöka blanda till något, och resultatet var väl inte så där lysande. På eftermiddagen besökte vi Ivan Dutton för att snacka litet om Climaxmotorer. Han arbetade hos Chequered Flag i början av 60-talet och jobbade mycket med dessa då, och "utlånad" var han även med om att sätta i den första Lotus TC motorn i Essex Racings Lotus 23:a som kördes av Jim Clark på Nürburgring '62, och det saknade sannerligen inte poänger. Nu sysslar Ivan mest med renovering av äldre tävlings- och sportvagnar. Han höll på med en Bugatti 35:a och några Morgan 3-wheelers, och hade även en Maserati 8CM. ex Whitney Straight, Prins Bira m. fl., inne för "service" då den hade stor aptit på kompressorer. Annars så är det Bugatti som gäller här, och inför 1988 hade han uppdrag på att göra iordning 3 st 35:or. När vi återvände, höll Peter fortfarande på med Marcosen. "But I am soon ready. Just give me a bucket of petrol.... and some matches!" Vi nöjde oss med att börja att samla ihop motorn.

Nu var det plötsligt torsdag morgon. Nu skruvade vi, och klippte shims så mycket vi orkade, men till middag skulle Tommy på kundbesök igen, och vi passade på att följa med, för Brundis skulle ha fjädrar och dämpare till sin Elan, och Leda Suspension låg på "lagom"avstånd från ICI dit Tommy skulle. Vi tog alltså över hyrbilen. Leda låg emellertid inte riktigt där det "skulle", så vi irrade runt litet innan vi hittade. Och som vanligt i England så hade man ju inte alla grejorna. Tillbaks till ICI, och efter en stund kom Tommy och han tog rodret hemåt, men efter 200 meter hickade Metron till ett par gånger för att sedan tystna för gott. Soppatorsk! "Hur långt har ni kört?" undrade Tommy. Ja, vi tyckte ju inte att vi varit så väldigt långt borta, och det var ju han som körde slut på soppan. På hemvägen hann jag också skaffa ett par luftfilter till brorsans Davriana som jag "råkat tappa" när jag lånat den. När vi kom "hem" till PRW fortsatte vi med att lägga i motorn.

Fredag morgon var så allt färdigt, och Tommy kunde till och med ta en provtur på A 40 med Lotusen (Registered, you know), och det var väl mer än en som höjde på ögonbrynen. På eftermiddagen bar det så av mot Brands Hatch via M 25, motorvägen som går runt London. Den går förbi inte långt från PRW och inte heller långt från Brands, så det var en enkel match. När vi väl installerat oss, så for vi till en kinesrestaurant och handlade litet kök, och Peter Walker fixade fram vin, så vi ordnade en rätt skaplig kvällsmiddag åt oss.

På lördag morgon var det besiktning, utan problem. Tommy var inte ensam svensk, för Olof Wijk dök upp med Jan Lillieskölds fina Astra. Intressant nog har Olle och Tommy "delat" på Ästran på Nurburgring i början av 70-talet. Eftersom Tommy skulle vara med i två lopp, och dessa efter varandra, så blev träningen också en smula hektisk, och vi var också utrustade med vatten, bensin, reservhjul och verktyg i bandepån. Den första träningen gällde det nationella pre-60 sportscar-racet, och här fick Tommy 4:e bästa tiden totalt efter en Lister-Jag, en Cooper Monaco och en Austin-Healey 3000, och han var samtidigt snabbast i klassen, före en Rejo, som också är ett märke med "flytande" specifikationer. Vi fick brottom att fixa bilen till FISA-träningen som följde direkt efter. Tanka, och så på med litet nytt vatten, och så ut på ny träning. Denna gång gick det litet fortare. Man körde på "full GP-circuit", och den lär man sig inte på en gång. Det började emellertid låta otrevligt om motorn, så Tommy avbröt träningen med 2:a träningstiden i klassen efter Rejon, och vi rullade in

Lotusen i depån. Jaha, det blev till att riva igen. Men det var vi ju rätt tränade på så här dags. Det visade sig att gängorna i blocket till bulsten till det bakre ramlageröverfallet hade ryckts ut, så det satt mer eller mindre löst. Tommy åkte en runda till traktens MC-verkstäder för att höra om någon hade Heli-Coilgängor, men detta var en för stor dimension. Det blev bara till att lägga i den gamla motorn som var med som reserv. Bredvid oss mekade man med Rejon. Den hade fått hål i några av kolvarna. Olof Wijk hade otur på sin träning. Ett elektriskt fel gjorde att bilen stannade innan han fick gjort ett varv. Det fanns annars mycket olika bilar att titta på i depån där Atlantic Computers seriens CanAm vagnar Pre '71 single seaters var de häftigaste. Fast utseende och prestanda var ju sådana att man knappast uppfattade dem som särskilt historiska, eller i varje fall inte speciellt gamla. Bland mina favoriter var istället en mäktig Cunningham C4R. Trodde aldrig att man skulle få se en sådan i verkligheten.

På kvällen var det fest i Kentagon, en klubbyggnad alldeles vid sidan av depån. Tyvärr skulle man ha biljett för att komma in, och Tommy hade bara 2 st, men Peter W. fixade fram en till. Det var emellertid alldeles för trångt, så när man väl köat sig till köket så fick man som nästan alla andra, stå och äta.

Söndag morgon. Race-day! Kolla så att allt blev åtdraget på Lotusen. Dåliga nyheter var att Olle W. inte fick starta, då han inte hade tillräckligt med träningsrundor. Man tycker att det borde gått att lösa på något sätt med lite god vilja, med några rundor utan tidtagning, och med 10 sek "penalty" som är brukligt i England. Men ibland vill inte saker och ting gå, bara. Synd om publiken som gick miste om en rolig, intressant bil. Rejofolket vid sidan om oss skruvade för fullt med motorn. Man hade behållit en kolv, svetsat en, hittat en "riktig" smidd kolv, samt en annan av 16-ventilsutförande.

Så var det då race? Som 2:a tävlingen för dagen gick pre-'60 sports cars, och Tommy kunde lägga sig på 4:e platsen efter Freemans enormt snabba Lister-Jag, Sid Hoopes Cooper Monaco och Denis Welch Austin Healey 3000. Snart kom Mike Freeman in i depån med motorfel, och så var Tommy 3:a, och sen hände inte mycket mer än att Rejons, förmodligen svetsade kolv, gav upp. Jo, Cunninghamen fick också bryta efter en nyrkontakt med en A-H, tyvärr. Paul Samuel tror jag kom 3-4 i lilla klassen med sin Eleven. Tommy blev så intervjuad tillsammans med 1:an och 2:an, och man var förvånad över att vinnaren av lilla klassen kunde komma så högt som 3:a totalt. Tommy genmälde med att han skulle komma "Better prepared next year" så man var en aning konfunderade. Brundis och jag passade på att slå på litet vatten, torka av litet utspilld olja, och kolla oljenivån i bandepån, och bilarna ställde redan upp för FISA-racet. Men var f-n har Tommy tagit vägen. Jag for upp i speakertornet för att se om han var kvar, toaletten, då, men ingen Tommy. Var i helvete håller karlen hus? Han kan väl inte ha glömt att han har ett race kvar. Då, dyker han upp efter ärevarvet. Snabbt på med hjälmen, och ut till den tomma startrutan. Puh! Så brakade det loss med FJ-vagnarna med John Harper och John Fenning i teten. Tommy hade häng på sin vanliga klassantagonist i Widin, men fick till slut släppa och nöja sig med 2:a platsen i klassen. Gamle FJ-räven Fenning vann till slut då Harper fick problem. När vi kollade Tommys varvtider visade det sig att det gått som fortast i sista racet, och det var ändå med den "gamla" motorn. Jag körde in Lotusen från bandepån till parkeringsdepån. F-n vad det osade och rök. Men det är väl normalt!? Men se det var det inte, för 2 dagar innan Tommy skulle åka ner till Monthléry upptäckte han att det var en kolv som "gått".

Man körde många andra lopp också. Det häftiga Atlantic Computer "GT" race vanns av John Foulston med en McLaren M8. Även om Mark Hales i en likadan vagn först ledde ett tag. Foulston vann även Steigenberger Cup med en Lola T260, och dessutom två andra race. Men det skall man kanske om man äger banan. Classic SportsCar vanns av Tony Hill i en Elva Mk 7S.

FISA:s GT-klass upp tom. 1963 bjöd också på spännande race, med Lotus Elaner och Marcos-Volvos i toppositionerna. Tony Thompson med en våldsamt rykande 26R Elan vann före Rob Longdon i en likadan. Konstigt nog fick de lov att starta trots att de, liksom stor del av startfältet, var nyare än 1963. Elanerna blev visst diskade senare, men det var pga. torrsumpar och ändrade framvagnar. Nu har man ju hos FISA i Paris ändrat tidsgränsen till 1965, som ju varit "praxis" Under tecknad har ju haft detta på förslag sedan länge, men det har ju varit "omöjligt". Att det bara kan gå till så!

Efteråt var det prisutdelning i Kenton. Tommy belönades med 6 whiskyglas, som vi emellertid inte fick tid att testa - då -, för vi fick ta adjö av Peter m.fl. och dra söderöver mot Dover. Vi ville vara där i tid då det var en del papper som behövde stämpas för VAT:ens skull. Men det var svårt att hitta rätt ställe bland trailers och containers, och när vi väl hittat så visade det sig att personalen strejkade. Man skulle möjligen kunna fixa det nästa dag, så det var bara att skippa momspengarna. Färjan över var lika oinspirerande som den som vi åkte med en vecka tidigare.

Väl över i Belgien följde en non-stop tur genom ett regnigt och stormigt Nordeuropa hem till gamla Sverige igen. Och tänk att inte ens tullarna bråkade, fastän dom inte hade någon strejk. Mellan körpassen hann jag i alla fall läsa igenom en bok - "HRG The Sportsman's Ideal".

Per Hågeman



Så här appropå Lotus...

MANTORP PARK KLASS A-D TÄVLINGSRAPPORT

Heat 1 på Mantorp blev en liten men dock början till vad vi hoppas skall bli en växande klass igen. Bilar finns, och planerna på att införa handikapps-system har gjort att ett drygt dussin ägare till bilar av förkrigstyp anmält intresse att vara med på banorna framöver.

Nu gjorde det tidiga datumet, och några ännu osorterade bilar att startfältet blev begränsat - men när såg vi en Bugatti 35 vinna ett racerlopp senast i Sverige? Grattis till Lennart Haajanen, som nu äntligen slapp att åka i "dåligt sällskap" tidsmässigt.

Ett trevligt koppel MG, med Norges Per Gjerdrums fantastiskt välrestaurerade K3, Ingemar Engströms "nya" TC rattad av Per Nordberg, samt Ingemars "gamla" K-typ gjorde sitt bästa för att skapa förkrigsmiljö på banan. TC'n gick som tåget, och var på vippen att ta hem 1:a-prisbucklan till ägare Ingemar. (Som förresten ska ha tack för att han sände bil och kompetent pilot till Mantorp trots att han själv hade förhinder).

Vi som minns de första efterkrigsårens Effyh-Japar och Cooper-Norton F3 diggade Peter Kumlins och Gunnar Röslers fina exemplar, som båda gick fort innan maskinproblem började komma. Peter klarade racet trots slirande koppling, medan Gunnar Rösler tyvärr inte fick Coopern startklar.

Undertecknad som försökte putsa bort ringrost med hjälp av ovannämnda MG K fick prova ett liknande öde strax efter starten - när bilen började kännas bekant efter de första träningsvarvens trevande blev motorn så hungrig att den svalde hela innehållet i kompressorn. Väl hemkommen från Mantorp blev det att skotta, precis som i vintras. Fast aluminiumflis i stället för snö...

Den något magra inledningen gör en sak säker - de kommande förkrigsheaten blir bättre! BMW-ligan skruvar ännu på sig, men kommer igen. Roland Haraldsson med nyimporterad Riley Brooklands, Ulf Bergmans nyrestaurerade Amilcar med kompressor kommer redan nästa gång, och framåt hösten väntar vi på Gunnar Elmgren iförd Maserati 6C, och Janco Almgrens Morgan 3-wheeler.

Än kanske det är tidigt att prata om nästa säsong, men då kommer ytterligare godbitar ut enligt ägarnas bestämda planer, bla en 1930 års Talbot 90 från Norge, som vi inlett "klassamarbete" med igen, och förhoppningsvis Björn Normans Aston Martin Le Mans och Björn Roxlins Morgan. Jag vågar spå strålande förkrigstider tillbaka!

Bengt Frelin

PLACERING HEAT 1

Plac	Startnr	Namn	Bil	Hemort
1	135	Lennart Haajanen	Bugattei 35C	Hovås
2	111	Per Norberg	MG TC	Nacka
3	102	Per Gjerdrum	MG-K3	Norge Debutant
4	104	Peter Kumlin	EFFYH	Borlänge
5	103	Bengt Frelin	MG	Stockholm

GT/GTS, Standardvagnar

Ett bantat fält på endast 8 bilar ställde upp på Mantorp. Nils Börge Gårdh har fått riktig fart på järnsängen, vilket visade sig både på på träningstid och påföljande heatvinst. Triumphen är iordningsställd av Dragos Mihailovici som själv tyvärr fick ett drev till fördelardrivningen nerkört på träningen. En positiv nykomling är Barbro Nivstrand som på slutet varvade ur SS:en på nästan Stammles-vis! Tyvärr endast två deltagare i standardvagnsklassen vilka körde tidsträning och race ihop med GT/GTS. Det utlovas fler redan till Kinnekulle så vi håller tummarna för ett välfyllt heat.

RESULTATLISTA HEAT 2

Plac	Startnr	Namn	Bil	Hemort
1	214	Nils Börge Gårdh	Triumph TR2	Mariefred
2	201	Leif O Jönsson	Triumph TR3A	Stockholm
3	207	Jan Skoog	Porsche 356A	Stockholm
4	212	Jonas Reinius	Porsche 356B	Saltsjö-Boo
5	209	Mats Israelsson	MG Midget	Danderyd
6	208	Erik Cyrus	Alfa Romeo Giulia Sprint	Tyresö
7	205	Bengt Alsed	Porsche 356A	Höganäs
8	210	Barbro Nivstrand	Alfa Romeo Gulitta SS	Bromma

PLACERING HEAT 3

305	Roger Grimborg	Ford Cortina GT	Täby
302	Nils-Olof Jonsson	Saab 96 Sport	Strängnäs



Barbro Nivstrand och Stina Widenborg, den senare drabbades tyvärr av växellådsras och kom inte till start.

PLACERING HEAT 4

Plac	Startnr	Namn	Bil	Hemort
1	454	Arve Ytterdahl	Merlyn MK24	Norge
2	458	Bo Strander	Hawke DL 2A	Jönköping
3	444	Bernt Haraldsson G Peterson Sport Promotion	Brabham BT38 F3	Simlångsdalen
4	431	Bengt Malmsten G Peterson Sport Promotion	Brabham BT28 F3	Halmstad
5	457	Klas Hagström	Lotus 61	Falköping
6	463	Kenneth Andrén	Lola T200	Bromma
7	459	PeO Söderberg	Lotus 69 FF	Laxå
8	465	Åke Axelsson	Lotus 22/51	Järna 5 varv

HEAT 5

RESULTATLISTA

Plac	Startnr	Namn	Bil	Hemort
1	501	Tommy Brorsson	Lotus Eleven Le Mans	Örkelljunga
2	521	H Brüning	Lola Formula Junior MKS	Viggbyholm
3	522	Ingvar Malm	Elva Cars FJ	Örebro Debutant
4	570	Åke Lindh	LS4 Formel Ve/FV	Åhus
5	579	Anders Lindskoug	Racing/Plast BurtrFVe1300	Helsingborg
6	524	Bruno Rösler	FJ	Örebro

VI ALFA GT-PILOTER KÖR MED ETT VISST
JÄMNMOD, CARO AMICO! JAG HAR INTE FÖR
VANA ATT LÄGGA MIG AN MED URSINNIGA
GT-ARE ELLER KAMIKAZE-KADETTER!
- BMW-LJUSTUTESLYNGLARNA SLÄPPER
JAG OCKSÅ FÖRBI - INGEN KLASS PÅ DESSA
KUMPANER! FÖR ATT INTE TALA OM DE SKRATT-
RETANDE 190 E-APORNA OCH GRANADA-
SLÖDDREN! BARA FÖRSUPNA RESERE-
PRESENTANTER, INGE SNACK OM SAKEN!
FERRARI ELLER MASERATI - DET ÄR HELT
OK! FINA GRABBAR! SPORTSLIGA MED ITALIENSK
LOOK! MEN FÖR DEM ÄR DET FÖRSTÅS EN BAGGIG
MED SINA 500 HK ATT KÖRA OM -

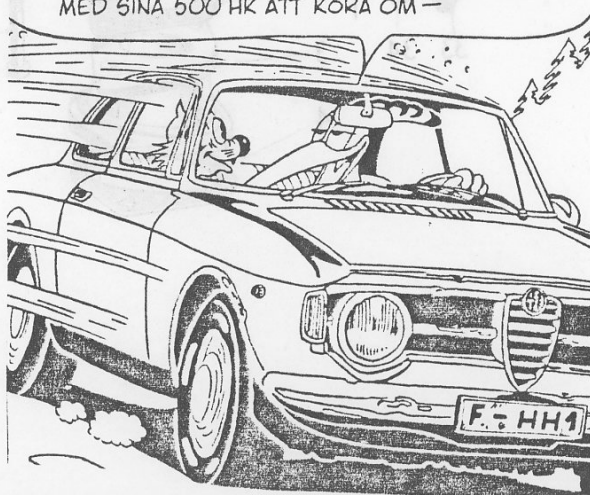

"G"

Årets första race gick av stapeln i fint väder på Mantorp. En på det hela trevlig tävlingshelg som dock innehöll lite för få bilar i G-heatet. Det är tidigt på säsongen och många har inte sina bilar klara än. En del uteblev trots löften om deltagande, vilket gör lite smolk i den annars G-lasklara bågaren. Skaran decimerades ytterligare tack vare motorras för både Greger Pettersson och Tomas Henrysson på Träningen. Glädjande nog ställde två nykomlingar, Rashid Amir-Barghi med Lola T70 och Allan Dunevall med Royale-Vitesse, upp och satte färg på tillställningen. Tyvärr kolliderade evenemanget med SVKG:s vårmeeting. Det är ännu en orsak till det tunna startfältet. Till nästa år rekommenderas t.ex en sammanslagning för att gardera sig för ännu mer förare och publik.

Stig Johnson gm RED.

RESULTATLISTA HEAT 6

Plac	Startnr	Namn	Bil	Hemort
1	608	Kent Abrahamsson	Chevron B8	Göteborg
2	625	Stig Johnsson	Mc Laren MIC	Borås
3	610	Bengt Ljungbergh	Lola T210	Jönköping
4	604	Allan Dunevall	Royal Vitesse	Askim Debutant
5	603	Rashid Amir-Barghi	Lola T70 MK111B	Lund
6	682	Björn Knutsson	Chevron B8	Norrköping

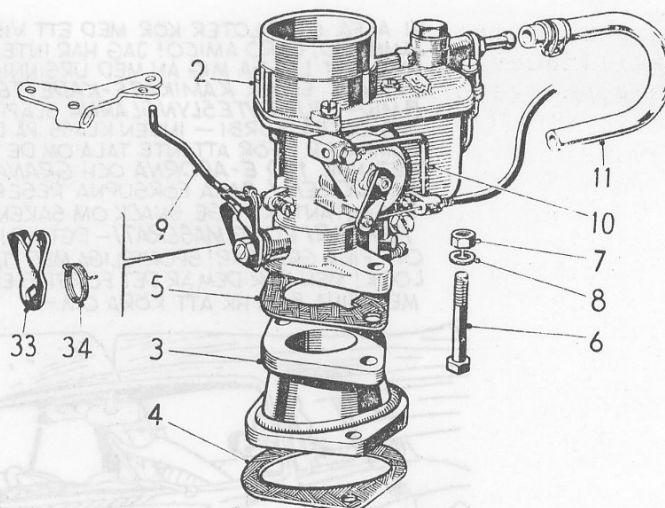

L.W.Haajanen
Lövviksvägen 28
430 80 Hovås

Hovås den 2 maj 1988

Till alla ägare av äldre tävlingsbilar som
anmält intresse för prov med handikapprace
i klass A-D, F3/midjet och efterkrigsbilar
t.o.m. 1950 under 1988, samt några till.

Synpunkter och sammanfattning efter gårdagens race i Mantorp

Även om resultatet av det första racet med försök till handikappsystem inte blev alldeles utslagsgivande till följd av endast fem startande (efter ett par maskinras), så måste ändå konklusionen vara, att ett handikappsystem är det rätta för en klass med ganska divergerande - men intressant - vagnmaterial!

Låt oss därför ta till vara på den svänghjulseffekt som Bengt Frelin byggt upp med sitt utomordentliga förarbete! Låt oss insistera på att fortsätta på den inslagna vägen med handikapp, vilket medför att olika sätt att köra tillgodoses och olika typer av bilar får en chans att "vinna". När detta blir känt kommer det att leda till att ännu fler ställer upp! Gårdagens heat gav en hel del god racing såväl för oss som körde som för publiken. Det är inte farten som sådan som är intressant utan vad som händer på banan!

Jag vill begagna detta tillfälle att tacka Ingemar Engström, som i brist på tid att själv ställa upp lånade ut sin MG.
Good sport, Ingemar.

De invändningar mot handikapp som stundom framförts (alltför korta banlängder, alltför stora fartskillnader mellan olika fordon) måste ställas mot fördelarna (alla kan vara med, det blir mera intressant för publiken). Det måste vara möjligt att överbygga ev. problem, och jag menar att vi bör pröva olika metoder - vi behöver inte definitivt spika reglerna en gång för alla.

Jag vill också säga, att jag skriver detta naturligtvis under premissen att om hårt skulle komma att ställas mot hårt beträffande för mycket ljud (eller oljud, som somliga vill beteckna det) åtminstone vi "gamlingar" kommer att få någon slags dispens att få köra i originalutförande, d.v.s. det som gällde när vagnen var ny.

Till slut en personlig reflektion - det var trevligt att vår klass fick ställa upp först både i träning och race. Jag hoppas övriga klubbar anammar denna tågordning.

Kinneulle nästa, 28-29 maj!

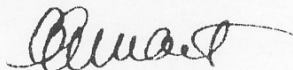

Lennart Haajanen

SISTA SIDAN....

Om du planerar att tävla utomlands i sommar - GLÖM INTE DITT MEDICAL CARD!
Det skall stämplas och signeras av läkare och bilsportförbund, läkarkontrollen måste upprepas varje år.
Har Du inget kort vänd Dig till Ian Nilsson (08-755 4840), han har en bunt original.

Vi bifogar i detta nummer vår sista matrikel. Kontrollera att namn och adress stämmer. Om ej, hör av dig till Olle Andersson -hans stämmer!
Tag gärna ur matrikelsidorna och sätt in dem i den fina RHK-pärmen.

ANMÄLARLICENS

På grund av ändrade rutiner har anmälarlicens detta år icke såsom tidigare automatiskt skickats till oss. Nåväl, efter diverse övningar har vi i alla fall anmälarlicens för 1988 och numret är 617.
Licensen kostar RHK 700:- så vi hoppas att ni kommer att köra mycket utomlands i RHK:s namn.

THE H.S.C.C. INTERNATIONAL HISTORIC SUPERPRIX BRANDS HATCH 4-5/6
Anmälningshandlingar kom i går 16/5 till klubben, finns att rekvirera hos Ian Nilsson, ring 08/802775 dagtid. Bråttom!!

NÜRBURGRING 11-14/8

För att ytterligare tynga den stackars ordf kl 5 i 12 dimper en lunta angående de historiska tävlingarna på Nürburgring ner i lådan.
Anmälningshandling saknas tyvärr men lär enligt uppgift vara på väg.
Alltså: Du som vill köra på Nürburgring i höst, skicka till Ian Nilsson Hildingavägen 33 182 62 Djursholm ett adresserat och frankerat kuvert så kommer papperen på posten. Som alltid i sådana här sammanhang så är det naturligtvis mycket bråttom. Anmälningstiden går ut 22/6.
Ett problem som vi får lösa gäller de nya och betydligt mer omfattande ID-handlingarna. De gamla upphör ju att gälla 1/7 1988 beträffande GT/GTS-bilar, övriga måste ha nya handlingar först fr o m 1989.
De som skall köra GT/GTS måste alltså ha sina nya ID-handlingar ifyllda i tid. Handlingarna lär vara på väg från Paris, hör av er till mig.

Hälsn Ian N



Lennart Hästänen

Namn	Adress	Post nr	Postadress	Tel. hem	Tel. arb	Nr.
ABRAHAMSSON KENT	BOX 14109	400 20	GÖTEBORG	031 - 93 01 18	031 - 83 31 00	257
AHNNE' MAGNUS	VÄSTRA ALLEN 13	181 62	LIDINGÖ	08 - 766 25 65	08 - 766 02 00	284
ALLARD ARNE	VÄSTERLEDEN 26	590 50	VIKINGSTAD	013 - 807 57	031 - 12 92 00	147
ALMGREN JANCO	SKUGSBÄCKA	193 00	SIBTUNA	0760 - 529 94	08 - 15 05 75	16
ÅLSED BENGT	REKEKROKEN 8888	263 00	HÖGANÄS	042 - 674 54	042 - 13 82 00	34
ÅLSED HELMER	EKBATAN 7 B	552 65	JÖNKÖPING			264
AMIR-BARGHI RASHID	KÄRLAVAGEN 2	222 40	LUND	046 - 14 14 82	040 - 703 00	191
ANUNDSÉN SIGURD	BJERDRUMSVEJ 9		OSLO 4	02 - 25 98 68	02 - 18 25 73	142
ANDERSSON BERNT	SJÖVAGEN 8	510 41	SJÖMARKEN			237
ANDERSSON ERLING	ERIKSFALT	262 00	ANGELHOLM	0431 - 103 15	0431 - 103 15	244
ANDERSSON FREDRIK	SÖDRA STORGATAN 32	332 00	GISLAVED			272
ANDERSSON JAN	KAPRIFOLVAGEN 44	162 35	VÄLLINGBY	08 - 89 94 34	08 - 13 81 97	250
ANDERSSON JAN-ÅKE	RÄPPHONEVAGEN 9	198 00	BALSTA	0171 - 591 17		20
ANDERSSON OLOV	RYTTMASTARVAGEN 73	162 24	VÄLLINGBY	08 - 761 16 24	08 - 754 02 80	9
ANDERSSON PER	GLIMMERSVAGEN 21	183 40	TÄBY	08 - 768 11 31		19
ANDERSSON PER	KAPRIFOLVAGEN 3	175 74	JÄRFALLA	0758 - 514 63	08 - 24 25 40	129
ANDERSSON ULF	HÄMMARBACKEN 22 B	724 67	VÄSTERÅS	021 - 18 87 28	0220 - 218 85	232
ANDRE'N KENNETH	MARTINVAGEN 42	161 55	BROMMA	08 - 37 35 72	08 - 15 09 50	30
ATTERBERG BJÖRN	SOMMARVAGEN 20	182 74	STOCKSUND	08 - 755 03 04		121
AXELSSON ÅKE	N JÄRNVAGSGATAN 19	153 00	JÄRNA	0755 - 741 41	08 - 19 35 15	170
BÄCKE KENT	RIPAVAGEN 115 C	296 00	ÅHUS	044 - 23 12 19	044 - 12 34 80	287
BELLANDER JAN	JÄRVVAGEN 9	134 00	GUSTAVSBERG	0766 - 307 58	0766 - 300 22	39
BENGTSSON BENGT-ÅKE	BOX 272	311 01	FALKENBERG	0346 - 173 50	0346 - 837 50	222
BENGTSSON BENGT-ÅKE	BOX 64	286 01	ÖRKELLJUNGA	042 - 13 75 72	0435 - 513 70	230
BERG RUNE	BRAHEGATAN 42	114 37	STOCKHOLM			122
BERGER GUNNAR	TUNNLANDSVAGEN 33	161 44	BROMMA	08 - 80 82 02		123
BERGMAN ULF	LURBACKAVAGEN 4	132 00	SALTSJÖ-BOO	08 - 715 91 03	08 - 91 08 03	197
BERGGUIST JAN-OLOV	BJÖRKBACKEN 22 B	434 00	KUNGSBACKA	0300 - 256 67	031 - 23 33 35	144
BERLIN BJÖRN	REPSLAGARGATAN 4	211 21	MALMÖ	040 - 796 85	040 - 11 48 88	32
BERTILLSON KURT	VILDSVINSBACKEN 6	552 46	JÖNKÖPING	036 - 17 59 20	036 - 11 85 70	214
BJÖRK NILS	GRAVLINGVAGEN 28	161 37	BROMMA	08 - 80 08 63		171
BLEGVAD NILS	JAKTVARVSVAGEN 9	133 00	SALTSJÖBADEN	08 - 717 08 30	08 - 765 04 37	97
BLEGVAD PETER A	JAKTVARVSVAGEN 9	133 00	SALTSJÖBADEN	08 - 717 08 30		184
BLOMBERG EJE	LILLVAGEN 9	194 40	UPPLANDS VÄSBY	0760 - 349 90	08 - 21 01 22	83
BODIN LARS	RENTSTIGEN 9	163 54	SPANGA	08 - 760 32 26	08 - 63 15 00	262
BODIN TORD	PL 5031 NYTTORP	716 00	FJUGESTA	0585 - 113 27	0585 - 204 00	49
BOGEFORS KENNETH	KYRKO GATAN 3	262 00	MUNKA LJUNGBY	0431 - 314 16	0431 - 133 70	295
BOMAN ULF	ALMERS VÄG 2	432 00	VARBERG	0340 - 167 01	0340 - 167 01	280
BORDIER PIERRE	ASPVILLAN RANGHILDSBORG	151 50	SÖDERTÄLJE	0755 - 695 05	08 - 96 03 40	256
BRISMAN GUNNAR	LJUNGBÄCKAVAGEN 19	439 00	ÖNSALA	0300 - 627 54	031 - 89 16 00	140
BROBERG PER	ÅKERVAGEN 13	262 00	ANGELHOLM	0431 - 202 62	042 - 704 80	175
BROSSON TOMMY	ÅLMLIDEN 36	286 00	ÖRKELLJUNGA	0435 - 526 98	0435 - 520 20	118
BRUNING HORST	IDEVAGEN 3	183 64	VIGGBYHOLM	08 - 732 72 31	08 - 22 29 00	245
BRUNNDAHL LARS	WILLIAMSVAGEN 11	223 56	LUND	046 - 15 15 59	044 - 12 31 60	135
BRYNTE FREDRIK	UTTERSTIGEN 8	590 30	BÖRENSBERG	0141 - 407 74	013 - 17 02 30	195
CARLSSON ANDERS	ÖSTRA VÄLLGATAN 2 B	223 61	LUND	046 - 12 58 45		127
CARLSSON JÖRGEN	VINTERVÄDERSGATAN 17	417 36	GÖTEBORG	031 - 54 34 07	031 - 59 40 02	288
CASSLE'N MARIANNE	SVARTVIKSSLINGAN 43	161 29	BROMMA	08 - 80 66 71	08 - 723 91 00	185
CEDERLUND RICHARD	BOX 29021	100 52	STOCKHOLM	08 - 67 10 36	08 - 67 23 01	105
CRONHOLM BJÖRN	PETERSTORP SVAGEN 4	217 59	MALMÖ	040 - 98 05 55	040 - 11 70 77	309
CYRUS ERIK	SLÄNBACKEN 5	135 62	TYRESÖ	08 - 770 14 92	08 - 769 06 53	255
DANIELSSON STURE	VÄLBYGATAN 18	633 46	ESKILSTUNA	016 - 11 53 39	016 - 11 92 39	74
De 1a COUR ULRIC	RINGAREVAGEN 8	230 11	FÄLSTERBO	040 - 47 06 25	040 - 741 30	270
DIEDEN BENGT	TORSBYGATAN 32	123 41	FÄRSTA	08 - 94 78 68	08 - 94 02 05	2
DUNCEVALL ALLAN	ÅSKINSKROKEGÅRDSVÄG 10 A	436 00	ÅSKIM	031 - 68 16 43	031 - 53 00 70	281
EDMARK SUNE	KÄRLSÖVAGEN 4	892 00	DOMSjö	0660 - 530 59	0660 - 703 40	68
EK LENNART	ALLETAPPEVAGEN 102 C	296 00	ÅHUS	044 - 23 12 33	010 - 44 09 52	300
EKEGREN TORD	LÖJTNANTSGATAN 6	211 50	MALMÖ	040 - 12 63 36	040 - 801 30	206
ELMGREN GUNNAR	SÖGAVAGEN 8	181 31	LIDINGÖ	08 - 767 26 95		12
ENGSTROM HENRIK	KROGTAPPAN 208	136 53	HÄNDEN	0750 - 222 02	08 - 786 34 04	29
ENGSTRÖM INGEMAR	MICKELSBERGSVAGEN 50	126 63	HÄGERSTEN	08 - 88 28 37	08 - 99 84 00	7
ERIKSSON SVENERIC	LANDSVAGEN 19	270 10	SKIVARP	0411 - 307 77	0455 - 196 85	139
ERIXON LEIF	BOX 290	595 00	MJÖLBY	0142 - 166 82	0142 - 166 82	77
EVENSEN SVEIN	LILLE HUSEBYVEI 9	0379	OSLO 3	02 - 52 05 68	02 - 50 30 40	259

Namn	Adress	Post nr	Postadress	Tel. hem	Tel. arb	Nr.
FAST JON	BOX 23	401 20	GÖTEBORG		031 - 11 41 24	225
FORSBERG SÖREN	STRÖMSTADSGATAN 30	417 24	GÖTEBORG	031 - 51 27 25	031 - 80 40 80	115
FREDE N ANDERS	SVARTVIKSSLINGAN 43	161 29	BROMMA	08 - 80 66 71		188
FRELIN BENGT	BREDAVAGEN 50	182 45	ENEBYBERG	08 - 768 42 85	08 - 755 25 20	148
FRITZ LARS	LESSEBOVAGEN 117	122 47	ENSKEDE	08 - 91 30 53	08 - 99 37 10	296
GABRIELSSON OLA	ERSTAGATAN 5	116 36	STOCKHOLM	08 - 40 84 04	08 - 719 36 11	8
GJERDRUM PER	BRØVEIEN 3	N 1315	NESØYA	02 - 84 76 22	02 - 54 71 30	307
GRIMBORG ROGER	HORNBLASARGRAND 4	183 65	TABY	08 - 756 87 82	08 - 735 37 21	274
GARDH NILS BORBE	NYGATAN 12	150 30	MARIEFRED	0159 - 124 89	08 - 730 27 90	236
GÖRANSSON ALLAN	STAVSTENSVAGEN 17	231 00	TRELLEBORG	0410 - 115 60	0410 - 515 85	205
HAAJÄNEN LENNART	LÖVVIKSVAGEN 28	430 80	HOVAS	031 - 28 65 66	031 - 59 23 80	35
HAEGERMARK PER	HOVASVAGEN 5	430 80	HOVAS	031 - 28 26 91	031 - 89 16 00	131
HAGFORS ØISTEIN	KONVALLVEIEN 14	0855	OSLO 8	02 - 23 26 13	06 - 84 37 10	299
HANSSON AKE	STORHOLMSVAGEN 216	132 00	SALTSJÖ-BOO	08 - 715 84 96	08 - 44 92 60	196
HARALDSSON ROLAND	BJÖRKAKRA	514 02	UDDEBO	0325 - 271 25	033 - 11 50 01	310
HARHOFF MICHAEL	VETLANDAVAGEN 55	570 12	LANDSBRO	0383 - 607 45	0383 - 604 00	249
HELLSTRÖM BO	ÅKERSBERGAVAGEN 34	184 00	ÅKERSBERGA	0764 - 643 16	0505 - 110 00	60
HENJER LENNART	ELVSBERGSSVAGEN 33	292 00	KARLSHAMN	0454 - 164 88	0454 - 144 50	269
HENNINGSSON STEFAN INGEMA	N. LANGVINKELSGATAN 41	252 34	HELSINGBORG	042 - 11 95 07	042 - 15 91 45	283
HENRYSSON THOMAS	GÖKBLOMSTERVAGEN 41	240 21	LÖDDEKÖPINGE	046 - 77 59 77	040 - 11 69 57	201
HILLEBRINK HANS	ANDEBODAVAGEN 265	175 43	JARFALLA	0758 - 108 11	08 - 98 08 35	47
HILLGARD STEN	BOX 268	439 00	ONSALA			239
HOFVERBERG ANDERS	KÄVLINGEVAGEN 3 B	222 20	LUND	046 - 12 14 19	046 - 14 61 61	117
HAGEMAN LARS	OXIE BYGATA 14	230 30	OXIE	040 - 54 97 44	040 - 40 11 00	252
HAGEMAN PER	DÖBELNSGATAN 1 C	212 13	MALMO	040 - 18 61 60	040 - 15 99 02	64
ISAKSSON KURT	SÖLROSGATAN 68	644 00	TORSHALLA	016 - 35 89 12	016 - 12 44 38	162
ISRAELSSON MATS	TEXACO TERMIKVAGEN	183 62	TABY	08 - 756 39 15	08 - 756 39 15	24
JÄGERWALL TOMMY	BOX 2115	580 02	LINKÖPING	013 - 15 88 45	013 - 12 21 21	137
JÄNESSON PER	PATERNOSTERVAGEN 66	121 49	JOHANNESHOV	08 - 48 48 39	08 - 23 84 00	301
JOHANSSON BO	ANGSVAGEN 2 B	612 00	FINNSPANG	0122 - 182 62	0340 - 672 35	290
JOHANSSON CAY	SANDGÅRDSGATAN 15	352 30	VÄXJÖ	0470 - 157 57	0470 - 247 89	102
JOHANSSON GUNNAR	SKOGSÅTER	461 91	TROLLHATTAN	0520 - 143 59		27
JOHANSSON HANS	SÄGGÅNGEN 54	422 45	HISINGS BACKA	031 - 52 49 90	031 - 87 00 80	261
JOHNSON HANS	BRUNKULLEGRAND 33	162 45	VALLINGBY	08 - 89 76 74	08 - 87 00 80	133
JOHNSON STIG	ALPVAGEN 2	510 40	SANDARED	033 - 559 34	033 - 12 79 80	183
JONSSON LARS	KVARNVAGEN 44	175 41	JARFALLA	0758 - 131 72	08 - 29 61 61	246
JONSSON NILS-OLOF	LARSLUNDVAGEN 10 B	645 32	STRANGNÄS	0152 - 131 74	0152 - 186 60	304
JONSSON LASSE	KARLSUNDSGATAN 36	654 65	KARLSTAD	054 - 15 70 60	054 - 15 70 70	26
JONSSON LEIF O	ALSTRÖMMERGATAN 29	112 47	STOCKHOLM	08 - 51 41 73	08 - 18 00 05	200
KARLSSON LARS	PL 5186 MARIEBERG	611 90	NYKÖPING	0155 - 590 47	0155 - 271 83	215
KNUTSSON BJÖRN	BOX 666	601 15	NORRKÖPING	011 - 11 88 81	011 - 12 93 70	305
KNÖPPEL LASSE	ARTELERIGATAN 80	115 30	STOCKHOLM	08 - 60 77 14		56
KRAUSZ MIKAEL	INGABERGA HERRGÅRD	281 00	HÄSSLEHOLM	044 - 802 77	046 - 15 13 15	285
KUMLIN PETER	INGEL HANSSONGATA 1	781 32	BORLÅNGE	0243 - 284 77	0240 - 180 50	21
KÄRRQVIST HANS-ERIK	APPLEGATAN 7 C	511 57	KINNA	0320 - 123 49	0303 - 610 60	311
LEHNBERG BERT	BOX 3012	611 03	NYKÖPING	0155 - 124 63	0155 - 201 05	293
LILLIESKÖLD JAN	CERMONIMASTARVAGEN 14	181 40	LIDINGÖ	08 - 765 91 86		116
LILLIESKÖLD JOHAN	52 ARUNDEL GÅRDENS	W11 2L	LONDON	1 - 767 83 13		110
LINDBERG KJELL	RIDSPÖGATAN 7 B	431 32	MÖLNDAL	031 - 87 27 09	031 - 67 10 00	72
LINDBERG STAFFAN	ODENGATAN 45	113 51	STOCKHOLM	08 - 30 73 99	08 - 772 41 50	53
LINDELL PATRIK	ALBERT HENNINGSVÄG 1	291 46	KRISTIANSTAD	044 - 12 58 98		291
LINDH BJÖRN-ERIK	BIRGER JARLGGATAN 83	113 56	STOCKHOLM	08 - 32 99 24	08 - 30 28 01	90
LINDH AKE	INFARTSGATAN 12	296 00	ÅHUS	044 - 24 15 10		286
LINDKVIST PETER	SÖDRA KUNGSVAGEN 276	181 62	LIDINGÖ	08 - 766 41 00	08 - 766 10 75	103
LINDSKÖLD ANDERS	S BRUNNSVAGEN 59	253 68	HELSINGBORG	042 - 29 86 39	042 - 843 13	167
LJUNGBERGH BENGT	VADDGATAN 3	552 59	JONKÖPING	036 - 12 57 13	0370 - 706 60	173
LUNDBERG STAFFAN	GABRIELSVAGEN 25	151 50	SÖDERTÄLJE	0755 - 650 70		10
LUNDBERGER JOHNNY	BOX 543	185 00	VÄXHOLM	08 - 80 04 00	08 - 63 09 70	145
LUNDEBLAD BJÖRN	PL 3651	439 00	ONSALA	0300 - 633 67	0300 - 131 29	279
LUNDEVALL TOMAS	RIPSTIGEN 4 ATR.	171 73	SÖLNA	08 - 85 40 51	08 - 24 47 80	111
LUNDSTRÖM BERNT	BOX 18	610 50	JÖNAKER	0155 - 703 06	0155 - 174 30	36
LUTHMAN DICK	KUNGSGATAN 17	702 11	ÖREBRO	019 - 13 33 02	019 - 23 40 50	40
LOVERVYD PER	FURUHALLSVAGEN 7	435 00	MÖLNLYCKE	031 - 88 62 10	031 - 42 80 00	292
MADSEN KAI	BOX 77	3520	FARUM	02 - 28 90 09	02 - 27 35 11	254

Namn	Adress	Post nr	Postadress	Tel. hem	Tel. arb	Nr.
MALM INGVAR	S:A LEKEN 6	710 15	VINTROSA	019 - 19 21 90	019 - 12 40 55	224
MALMSTEN BENGT	HALLANDSGATAN 21	302 36	HALMSTAD		035 - 11 92 50	241
MALTEUS ARNE	PL 61 ÖSTRA RAMLOSA	260 33	PAARP	042 - 29 66 23	042 - 29 66 23	193
MATHESSON HOLM JACOB	STASJONSV. 33 B	1310	BLOMMENHOLM	02 - 54 57 23	02 - 44 43 25	275
MATHIASEN JAN	LARÖD SVAGEN 25	254 84	HELSINGBORG	042 - 920 58	042 - 14 90 00	126
MATTISSON JOACHIM	VRAKVAGEN 5	240 21	LÖDDEKÖPINGE	046 - 70 57 61		226
MIHAILOVICI DRAGOS	TIDAGRAND 15	121 61	JOHANNESHÖV	08 - 39 67 71	08 - 752 13 42	143
MILDNER SVEN-AKE	BOX 72	237 00	BJÄRED	046 - 29 33 50	046 - 12 37 00	204
MOHLIN JAN	RIPA BYVAG 101 A	296 00	AHUS	0441 - 23 12 10	044 - 12 10 60	219
MULLER CLAS	ALGSTIGEN 12	183 38	TÄBY	08 - 768 27 03	08 - 737 10 00	114
MARTENSSON JAN	BOX 123	271 00	YSTAD	0411 - 710 02	0411 - 714 88	107
NEERGAARD MAGNUS	KUNGSALLAGATAN 41	213 30	MALMÖ	040 - 49 56 00	040 - 744 00	159
NIHLE'N ESKIL	BENTLANGSGATAN 8 B	252 33	HELSINGBORG	042 - 18 24 24		124
NILSSON IAN	HILDINGAVAGEN 33	182 62	DJURSHOLM	08 - 755 48 40	08 - 80 27 75	1
NILSSON LEIF	BLABARSGATAN 8	234 00	LÖMMA	040 - 41 08 18	040 - 41 09 59	271
NILSSON MAGNUS	ÖSTER LANGGATAN 17	461 31	TROLLHATTAN	0520 - 377 78	0520 - 720 30	192
NIVSTRAND BARBRÖ	STROMKARL SVAGEN 27	161 38	BROMMA	08 - 26 87 19		302
NIVSTRAND LARS	STROMKARL SVAGEN 27	161 38	BROMMA	08 - 26 87 19	08 - 98 51 85	210
NORBERG LEIF	SÖDRA PARKGATAN 7	561 42	HUSKVARNA	036 - 13 86 62	036 - 14 60 00	160
NORBERG PER	NORANVAGEN 7	131 41	NACKA	08 - 718 04 01	08 - 99 84 00	180
NORDH OLA	NEDRE FURUSKÖG SVAGEN 2	433 35	PARTILLE	031 - 44 89 79	031 - 40 25 10	273
NORMAN BJÖRN	BOX 28	230 11	FÄLSTERBO	040 - 47 01 08	040 - 726 20	182
NYSTROM PEKKA	KORNGATAN 8	263 00	HÖGANÄS	042 - 436 93		297
ODSELL OLLE	HEDEFORS AVAGEN 6538	443 00	LERUM	0302 - 149 29	031 - 59 26 67	88
OFNER JOSEF	FRIGGSVAG 13 VII	145 69	NORSBORG	0753 - 722 20	08 - 22 76 60	93
ÖHLSSON JOAKIM	LYKTAN	149 00	NYNÄSHAMN		0752 - 18 00 05	276
ÖLSSON BORAN	MÖLKOMSBACKEN 19 NB	123 47	FÄRSTA	08 - 93 47 58	0758 - 311 50	251
ÖLSSON KENT	BOX 159	512 01	SVENLJUNGA	0325 - 105 03	0325 - 112 00	223
OTTOSSON CLAS	AXEL JOHNSONS VAG 4	182 31	DANDERYD	08 - 755 56 64		99
PERSSON BO GILBERT	ÄNGSGATAN 30	421 68	VÄSTRA FRÖLUNDA	031 - 29 63 68	031 - 59 18 02	220
PERSSON OVE A	ENGA 8 B	N 3055	KROKSTADELVA	03 - 87 62 27	03 - 87 62 27	268
PETTERSSON BREGER	SKYTTEVAGEN 19	302 44	HALMSTAD	035 - 307 76	035 - 10 44 40	217
PETTERSSON GUNNAR	HAGVAGEN 37	432 03	TRÄSLOVSLAGE	0340 - 416 65	0340 - 416 65	227
PETTERSSON GÖSTA	SKULPTÖRVAGEN 12	285 00	MARKARYD	035 - 428 87	0433 - 165 00	157
PETTERSSON TOMAS	STÖRKGATAN 4 I	416 69	GÖTEBORG	031 - 19 24 15	031 - 19 28 00	294
PLESNER CHRISTIAN	ÖVRE ULLERN TERRASSE 13		OSLO 3	02 - 50 44 73		199
RAHM OLLE	ENHAGSBACKEN 5	183 30	TÄBY	08 - 792 03 81	08 - 22 82 40	130
REINIUS JONAS	SKÖGDALS VAGEN 16	132 00	SALTSJÖ-BOO	08 - 715 55 68	08 - 743 05 55	155
RICHTER JAN	STADSBUDEVAGEN 14	123 58	FÄRSTA	08 - 93 79 28	08 - 64 05 69	260
ROSE'N ANDERS	PER LINDESTAMMSV 113	121 46	JOHANNESHÖV	08 - 48 53 57	0755 - 208 43	218
ROSENDAL PER	SUNOSLIDEN 3	254 84	HELSINGBORG	042 - 912 10	042 - 10 52 08	106
ROSENLECKNER WALTER	NORR MALARSTRAND 30	112 20	STOCKHOLM	08 - 51 31 81	08 - 58 24 40	63
RÖXLIN BJÖRN	ÖSTRA STORGATAN 22	262 00	ÄNGELHOLM	0431 - 314 00		202
RÖSLER BRUNO	PL 412 09 A VÄLLBYTORP	705 90	ÖREBRO	019 - 22 42 58	019 - 15 00 35	132
RÖSLER GUNNAR	NEPTUNIGATAN 23	310 42	HALMSTAD	035 - 14 87 68	035 - 11 82 90	85
SALOMONSSON STEFAN	NORRDALEN	640 43	ÄRLA	016 - 701 38	016 - 15 18 59	258
SANDBERG BJÖRN	HANGÄRVAGEN 3	183 62	TÄBY	08 - 756 67 87	08 - 787 74 87	176
SANDIN HAKAN	LILLESÖV	155 00	NYKVARN	0755 - 474 10	0755 - 327 00	71
SERRANDER EDDIE	KARL GUSTAVSGATAN 55	252 40	HELSINGBORG	042 - 13 58 25	042 - 12 48 98	101
SKAGERBERG ROLF	ELSA BRANDSTROMSGATA 41	126 63	HÄGERSTEN	08 - 97 45 45	08 - 719 35 41	235
SKEFSTAD JOHN E	KASTANJEVEIEN 19	4 87	OSLO 4	02 - 21 96 13	02 - 68 95 80	66
SKOOG JAN	KRUKMAKARGATAN 44	117 26	STOCKHOLM	08 - 84 21 90	08 - 41 02 63	234
SOLLEVI ALBERT	ÖSTERMALMSGATAN 58	114 50	STOCKHOLM	08 - 61 39 69	08 - 60 41 51	203
STÄMLER HARTMUT	BEATEBERG SVAGEN 8	132 00	SALTSJÖ-BOO	08 - 747 84 43	08 - 715 02 75	198
STARK SVEN	SKÖGVAKTARGATAN 5	115 42	STOCKHOLM	08 - 14 34 68	08 - 42 50 15	186
STENDVIST SVEN-OLA	SKEPPAREGATAN 15	826 00	SÖDERHAMN	0270 - 122 94	0270 - 143 15	303
STRANDER BO	PER RÖSIÖSVAG 38	552 76	JÖNKÖPING	036 - 700 51		221
SUNDSTRÖM STEN	BILLESHOLMSVAGEN 97	260 50	BILLESHOLM	042 - 729 34	042 - 10 51 86	57
SVANBERG MATS	FRICKENS VAG 9	575 00	EKSJÖ	0381 - 302 77	0381 - 131 30	87
SVANSTRÖM TOREBJÖRN	VALUTAVAGEN 5	175 61	JÄRFALLA	08 - 38 99 05	08 - 16 52 15	267
SVENSSON PER OLOF	ÖNSLUNDA 3:33	273 00	TOMELILLA	0417 - 304 58		125
SVENSSON ROLAND	LANDSKRONAVAGEN 18 A	261 71	LANDSKRONA	0418 - 351 70		163
SÖDERBERG PER-OWE	SKÖLGATAN 36	695 00	LAXÅ	0584 - 119 06	0584 - 111 60	213
SÖDERBERG TOMAS	BOX 148	274 00	SKURUP	0411 - 431 18	046 - 11 42 00	306

Namn	Adress	Post nr	Postadress	Tel. hem	Tel. arb	Nr.
SÖDERSTRÖM LARS	BOX 6005	200 11	MALMÖ	040 - 91 87 03	040 - 725 90	149
SÖDERSTRÖM PETER	MAGLE ST KYRKO GATA 9	223 50	LUND	046 - 12 86 00	040 - 93 60 60	151
TAMBOUR BERTIL	TOMTEBOGATAN 2	578 00	ANEBY	0380 - 450 46		282
THOMASSON VELLO	SYSSLOMANS GATAN 32 B	752 23	UPPSALA	019 - 11 85 66		253
THORELL INGVAR	ANGVAGEN 1 A	517 00	BOLLEBYGD	033 - 850 03	031 - 52 02 80	308
TIGERSCHÖLD PIA	HILDINGAVAGEN 33	182 62	DJURSHOLM	08 - 755 48 40	08 - 768 07 40	54
TISELL DAG	MEYERFELDTSVAGEN 21	183 50	TÄBY	08 - 768 27 47	08 - 33 80 32	70
TORNEBACK HANS	GRÄBERGSVAGEN 11	141 43	HUDDINGE	08 - 711 80 15	08 - 743 60 00	98
TROMARK JAN	SATURNUSVAGEN 103	260 35	ÖDAKRA	042 - 20 26 10	042 - 29 03 65	62
TRYGG SÖREN	SÖTAVAGEN 24	183 65	TÄBY	08 - 756 91 74	08 - 788 75 00	266
Von ZWEIFBERK MIKAEL	LJUNGBÄCKEVAGEN 31	439 00	ÖNSALA	0300 - 633 25	0340 - 850 60	263
WALLIN PER	VOLLMERVAGEN 28	183 40	TÄBY	08 - 756 98 11	08 - 18 03 75	146
WASIELEWSKI DANIEL H	VÄSTRA GRAND 2	779 00	SKINNSKATTEBERG	0222 - 118 92	018 - 10 20 00	33
WESTERBERG OWE	HÖGSÄTERS VAGEN 13	141 44	HUDDINGE	08 - 774 20 50	08 - 743 40 00	14
WICKSTRÖM ANDERS	LAGERLÖFSGATAN 4	112 60	STOCKHOLM	08 - 51 06 93		11
WICTORSSON BERTIL	BOX 5068	141 55	HUDDINGE			248
WIDENBORG LARS-GÖRAN	PL 2540 STRÖVELSTORP	262 00	ÄNGELHOLM	042 - 20 76 81	042 - 20 74 33	5
WIDENBORG STINA	PL 2540 STRÖVELSTORP	262 00	ÄNGELHOLM	042 - 20 76 81		94
WIJK OLOF	HALMSTADSVAGEN 16	302 40	HALMSTAD	035 - 362 60	035 - 10 47 96	265
WIKSTRÖM JOHAN	BOX 159	534 01	VARA	0512 - 106 65	031 - 59 40 52	51
WITTSTRÖM INGEMAR	TULLSTOLPSVAGEN 132	232 00	ÄRLÖV			240
WARME LENNART	FRICKENS VÄG 3	575 00	EKSJÖ	0381 - 302 44	0381 - 125 52	86
YTTERDAHL ARVE	RÖDÅSEN 65	13 80	HEGGEDAL			242
ZÖLNIR HANS PETER	GLIMMERVAGEN 11	141 34	HUDDINGE	08 - 711 43 67	08 - 10 01 62	278
ABJÖRNSSON ANDERS	GEIJERSGATAN 20	216 18	MALMÖ	040 - 16 31 30		179
ABJÖRNSSON HATS	GEIJERSGATAN 20	216 18	MALMÖ	040 - 16 31 30	040 - 47 10 75	178
AKERSTEN LARS-ERIK	VÄSTRA PALMGRENSG 120 C	421 77	VÄSTRA FRÖLUNDA	031 - 29 28 96	031 - 66 83 35	298
ALANDER JOHAN	KLOCKARGÅRDEN	190 40	RÖRSERSBERG	0760 - 380 73	0762 - 202 50	233
ÖHMAN JÖRGEN	ÖA.V 15	178 00	EKERÖ	0756 - 326 52	08 - 740 58 80	289